

# Sechseck-Kalender

Design und Zeichnung: Carmen Sprung

Vordruck und Anleitung zu diesem Sechseck-Kalender sind zu finden unter:

[www.origamiseiten.de/o\\_kal.html](http://www.origamiseiten.de/o_kal.html)



*Der Kalender und dessen Anleitung dürfen nur für persönliche Zwecke genutzt werden. Eine gewerbliche Nutzung bedarf der Zustimmung der Autorin.*

*carmen.sprung@origamiseiten.de*

Der Kalender-Vordruck besteht aus zwei DIN-A4-Seiten mit jeweils 6 Monaten und wird wie folgt zugeschnitten.

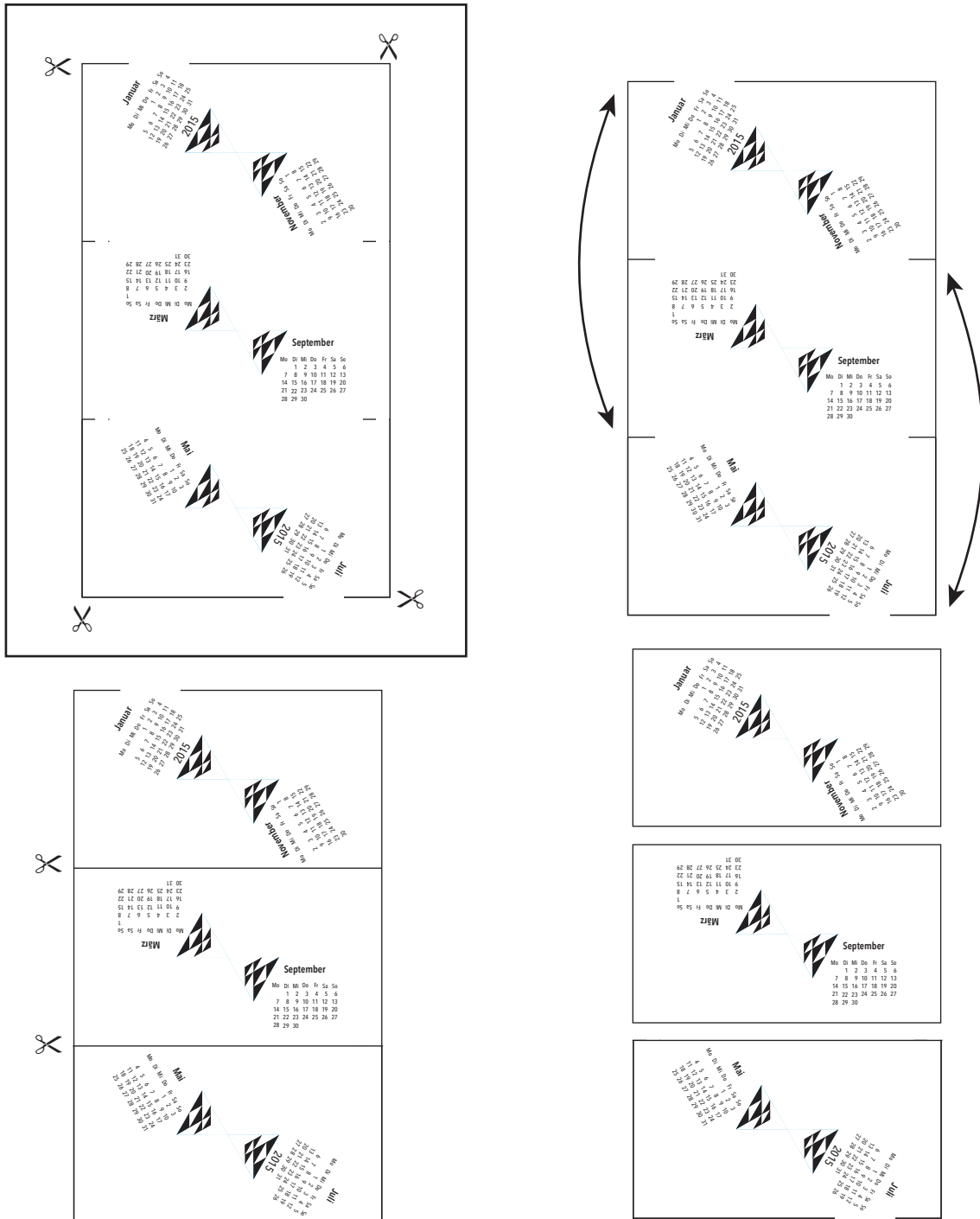

Durch den vorgezeichneten Zuschnitt ergeben sich pro DIN-A4-Blatt drei Rechtecke mit dem Seitenverhältnis 1:√3. Jedes dieser Rechtecke wird nun wie folgt gefaltet.

# Das Falten des Kalender-Moduls

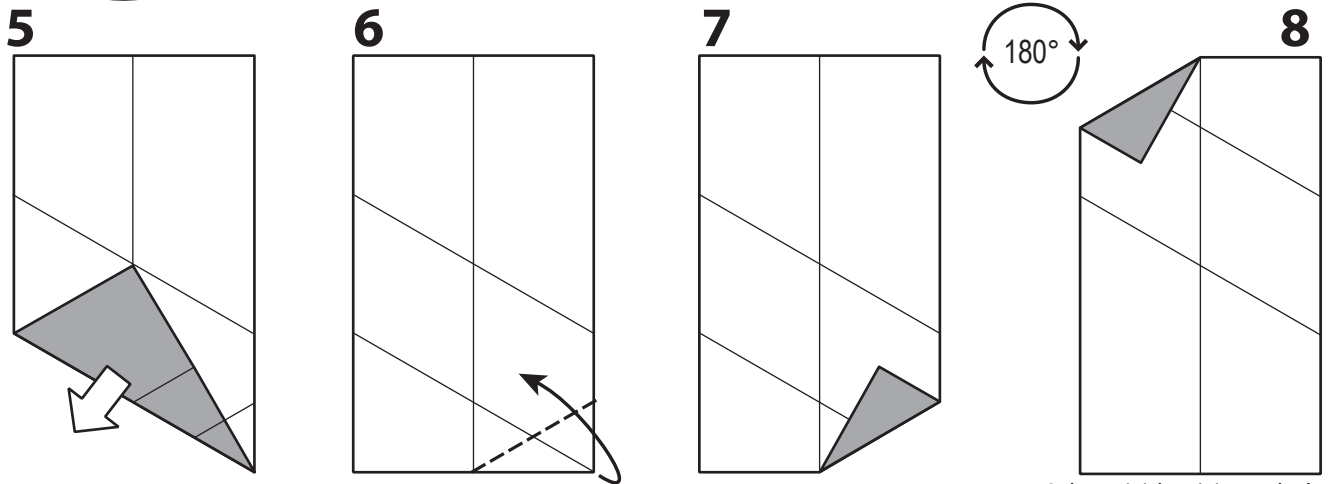
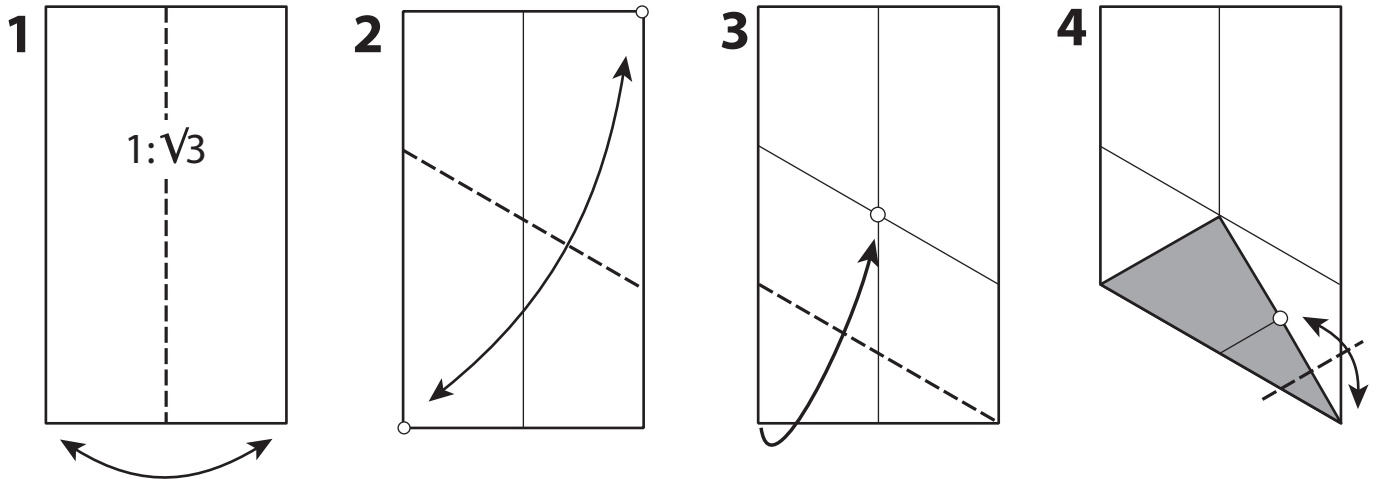

Schritt (3) bis (6) wiederholen.

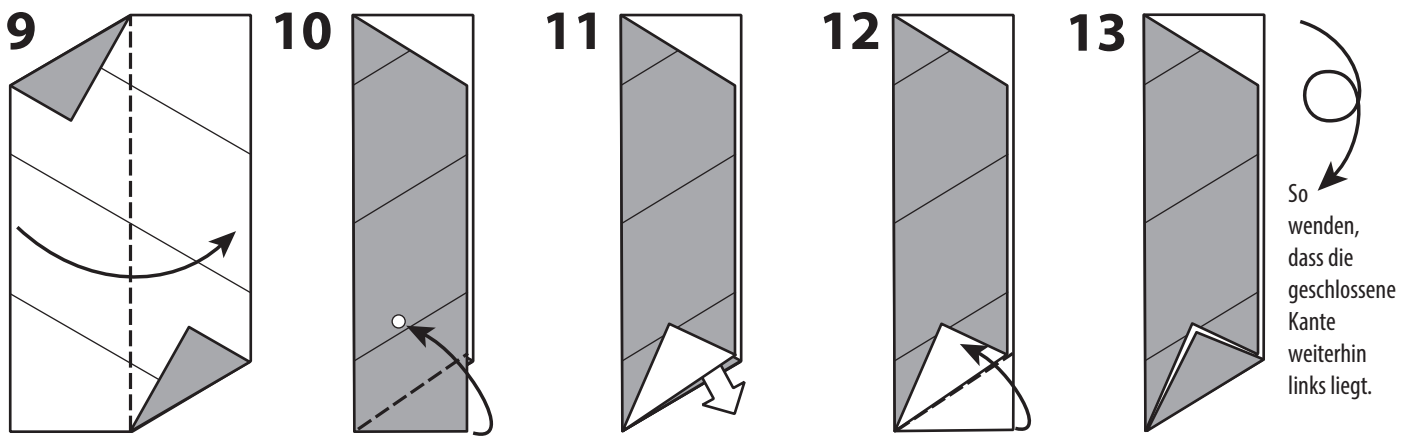

So wenden, dass die geschlossene Kante weiterhin links liegt.

Die rechte untere Ecke etwas ÜBER die vorhandene Faltlinie legen. So wird die Kante nach Schritt (12) nicht ganz so „dick“.

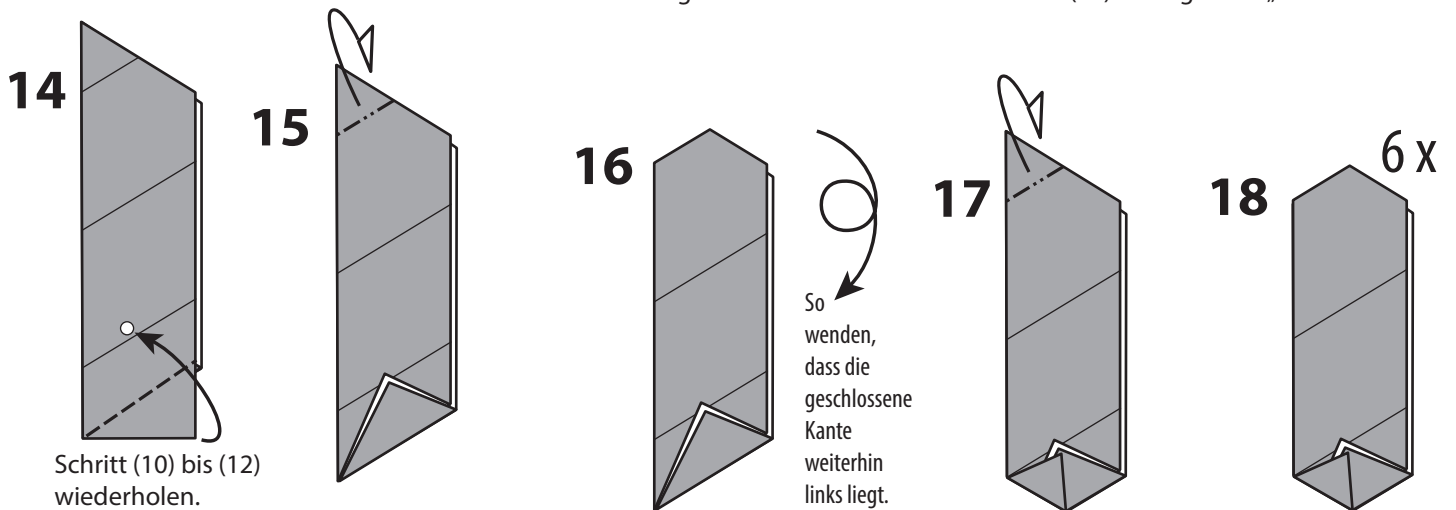

Schritt (10) bis (12) wiederholen.

So wenden, dass die geschlossene Kante weiterhin links liegt.

6 X

# Das Zusammenstecken der Kalender-Module

 Es wird empfohlen, beim Zusammenstecken die Module auf dem Tisch liegen zu lassen und NICHT zu wenden.

 Erst ganz am Schluss, wenn ALLE Module eine Verbindung eingegangen sind, bekommen die Module einen festen Halt.

1

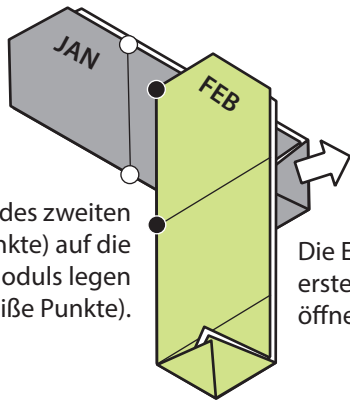

Die geschlossene Kante des zweiten Moduls (s.schwarze Punkte) auf die Faltlinie des ersten Moduls legen (s.weiße Punkte).

Die Ecke des ersten Moduls öffnen.

2

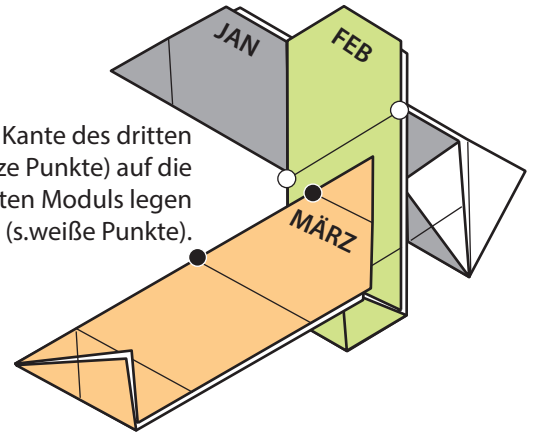

Die geschlossene Kante des dritten Moduls (s.schwarze Punkte) auf die Faltlinie des zweiten Moduls legen (s.weiße Punkte).

3

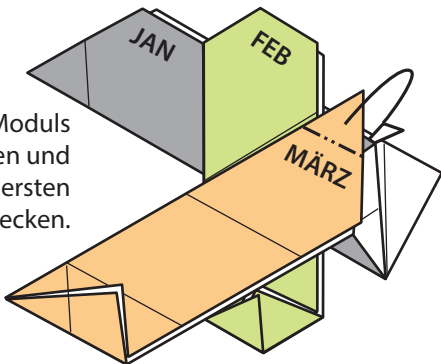

Die Ecke des dritten Moduls nach hinten klappen und in die Tasche des ersten Moduls stecken.

4

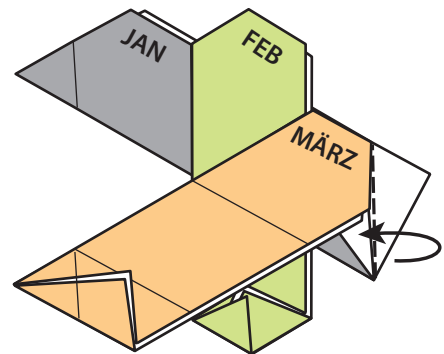

5

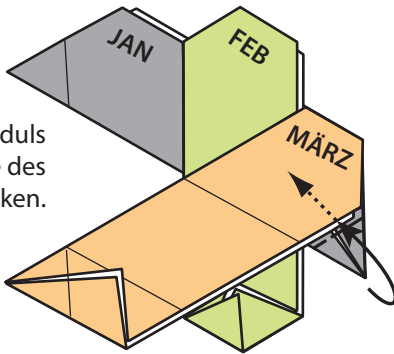

Die Ecke des ersten Moduls in die Tasche des dritten Moduls stecken.

6

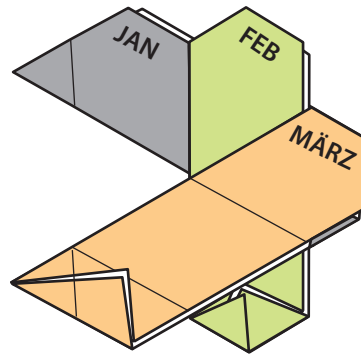

↻ Etwas im Gegenuhrzeigersinn drehen

7

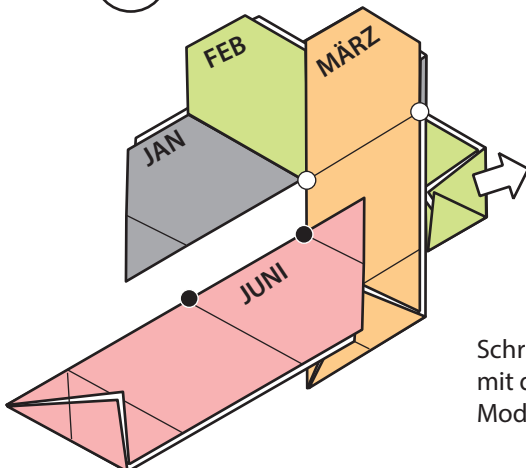

8

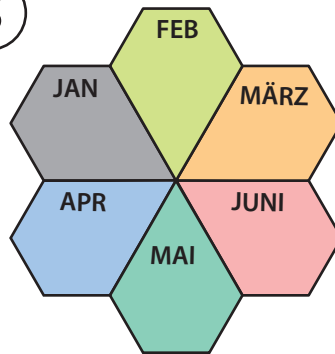

Schritt (2) bis (6) mit den übrigen Modulen wiederholen.

Am Schluss sind die sechs Streifen so miteinander „verflochten“, dass auf der Vorderseite die Monate „Januar“ bis „Juni“ zu sehen sind.

Auf der Rückseite ergibt sich die richtige Reihenfolge der Monate automatisch.

